

RG10B1(D)/BGEF

Ovládač je súčasťou štandardnej výbavy



Produkt certifikovaný:



CHARAKTERISTIKY

Model	Breezeless E 26(09)N8	Breezeless E 35(12)N8
Chladiaci výkon	2,64 kW	3,52 kW
Spotreba pri chladení	776 W	1.114 W
Vykurovací výkon	2,93 kW	3,81 kW
Spotreba pri kúrení	696 W	1.024 W
Klasifikácia ErP kúrenie/chladenie	A++ / A+	A++ / A+
Prietok vzduchu (vnútorná)	510 / 415 / 375 m ³ /h	520 / 420 / 380 m ³ /h
Akustický tlak (vnútorná)	37.0 / 32.0 / 20.5 / 19.5 dB(A)	37.5 / 35.5 / 21 / 20 dB(A)
Prietok vzduchu (vonkajšia)	1.850 m ³ /h	1.850 m ³ /h
Akustický tlak (vonkajšia)	55,5 dB(A)	56,0 dB(A)
Napájanie	220-240 V / 1 / 50 Hz	
Elektrické pripojenie (vonkajšia)	(3+T) x 1,50 mm ²	(3+T) x 1,50 mm ²
Komunikačný kábel	(4+T) x 1,50 mm ²	(4+T) x 1,50 mm ²
Priemer potrubia kvapalina/plyn	Ø1¼" / Ø3/8"	Ø1¼" / Ø3/8"
Dodatočná náplň chladiva	0.55 kg / 0,012 kg/m	0.62 kg / 0,012 kg/m
Maximálna dĺžka potrubia	25 m	25 m
Max.prevýšenie	10 m	10 m

SCHÉMA ZAPOJENÍ

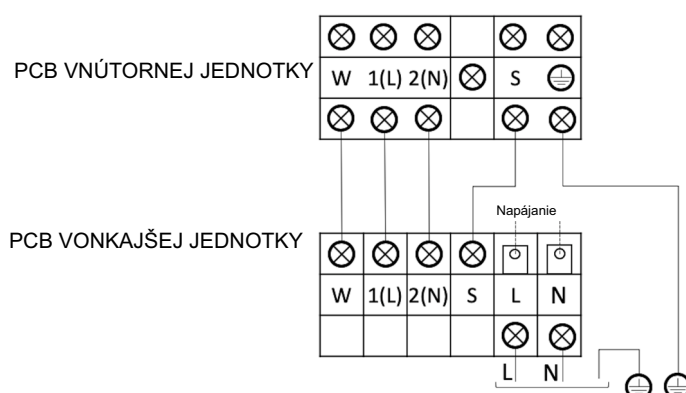

Poznámky :

- Údaje a špecifikácie v tomto hárku sa môžu zmeniť bez predchádzajúceho upozornenia.
- Obrázky na tomto hárku sú len orientačné a môžu sa líšiť od konečného stroja.

ROZMERY A HMOTNOSŤ VNÚTORNEJ JEDNOTKY

Model	Hmotnosť	Výška	Šírka	Hĺbka
MCB1-09N8	9,1 kg	812 mm	299 mm	199 mm
MCB1-12N8	9,3 kg	812 mm	299 mm	199 mm

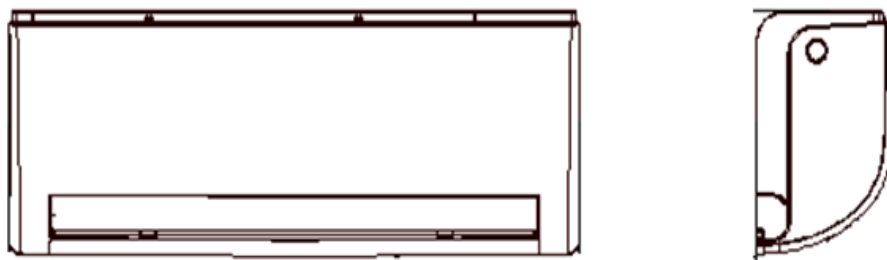

ROZMERY A HMOTNOSŤ VONKAJŠEJ JEDNOTKY

Model	Hmotnosť	Šírka	Výška	Hĺbka
MOM-09NXD0	22,7 kg	720 mm	495 mm	270 mm
MOM-12NXD0	22,9 kg	720 mm	495 mm	270 mm

